

Abmessung RPI-1.5-2.0FSRE

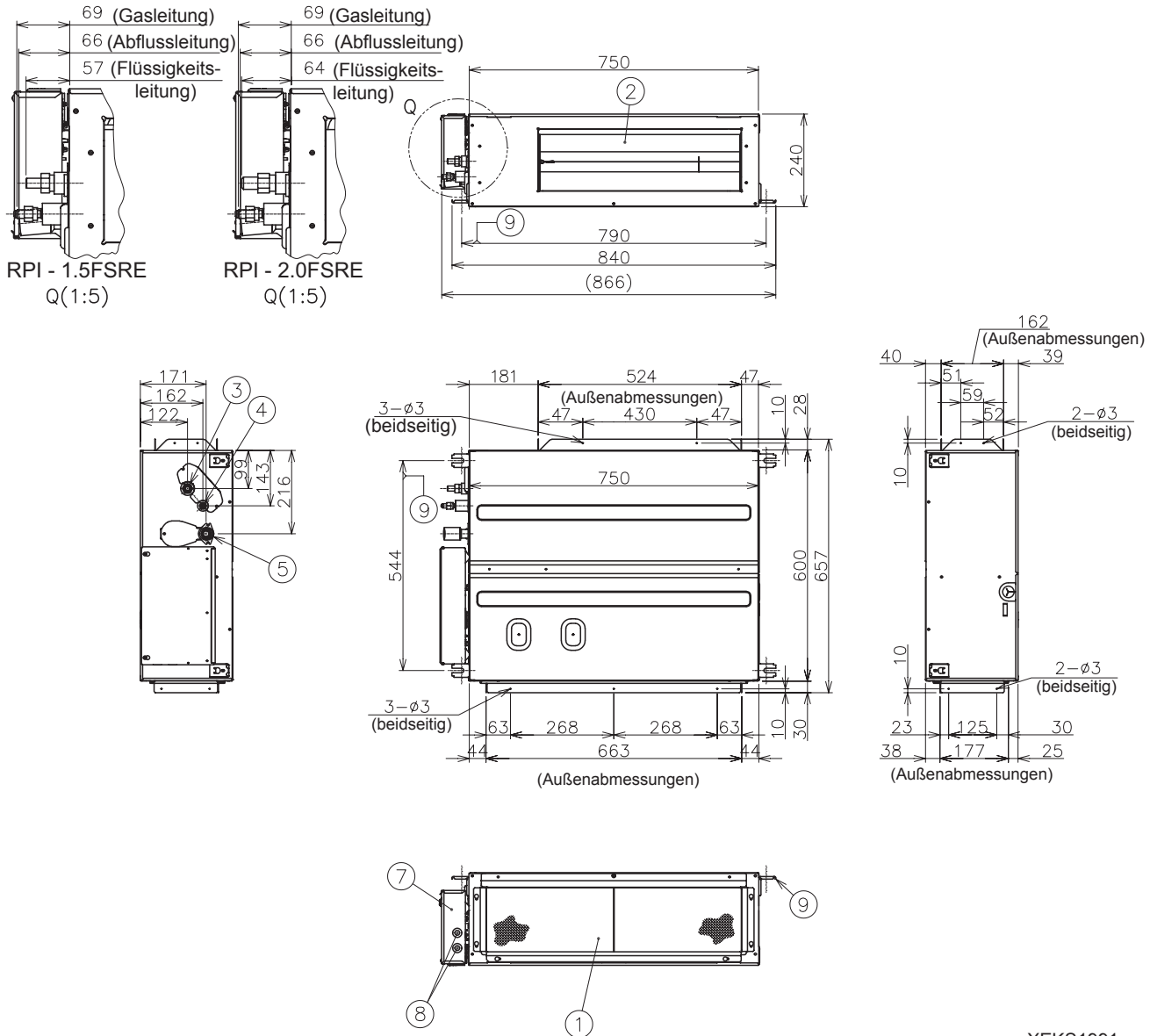

XEKS1991

Nummer	Beschreibung	Bemerkungen
1	Lufteinlass	
2	Luftauslass	
3	Kältemittelanschluss (Gasleitung)	Konusmutter. Ø 12,7 (½)
4	Kältemittelanschluss (Flüssigkeitsleitung)	Konusmutter. Ø 6,35 (¼)
5	Kondensatabflussleitung	Ø 32 (Innendurchmesser)
7	Schaltkasten	
8	Kabelanschlüsse	
9	Montagetraversen	(4 Positionen)

HINWEIS

Alle Maßangaben in mm.